

GREINER UNIVERZÁLIS KOMBI golyóscsap kötőcsöves hollandi + PE-tok + FE-tok szett beépítési útmutató vízvezetési alkalmazáshoz

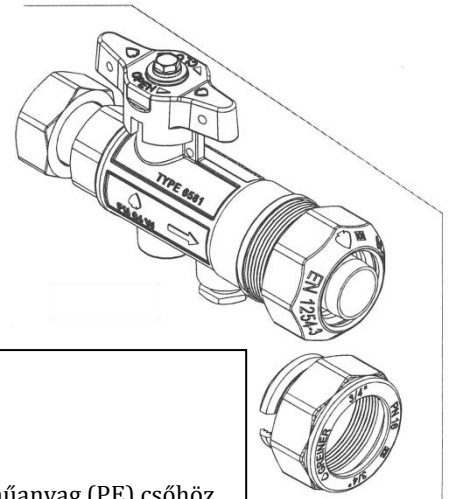
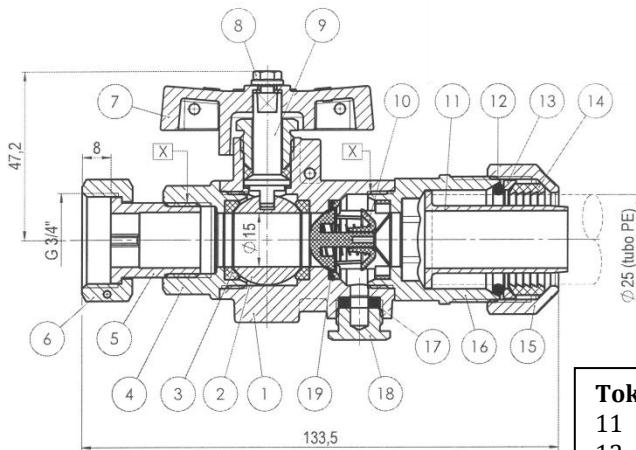

- Tok alkatrészek:**
- 11 Központosító stucni
 - 12 O-gyűrű
 - 13 Leszorító gyűrű
 - 14 Acetál húzásbiztosító műanyag (PE) csőhöz
 - 15 Leszorító anya (Ø25) műanyag (PE) csőhöz
 - 20 Fém húzásbiztosító acél (FE) csőhöz
 - 21 Leszorító anya (3/4") acél (FE) csőhöz

Szerelés műanyag (PE) csőre

<p>1) Vágja el a csövet a csőtengelyre merőlegesen:</p>		<p>2) Sréglő szerszámmal sréglje le a csővéget:</p>	<p>3) Vegye le a leszorító anyát (Ø25), az acetál húzásbiztosítót, a leszorító gyűrűt, az O-gyűrűt és a központosító stucnit a golyóscsap tokos végéről</p>
<p>4) Helyezze a leszorító anyát (Ø25) [15], az acetál húzásbiztosítót [14], a leszorító gyűrűt [13], az O-gyűrűt [12] és a központosító stucnit [11] a műanyag (PE) csővégre a képen látható sorrendben oly módon, hogy a központosító stucni [11] a csővégre kerüljön, ügyelve a leszorító gyűrű [13] és az acetál húzásbiztosító [14] helyes irányára:</p>		<p>5) Tolja be a műanyag (PE) csővéget a golyóscsap tokos végébe, majd húzza meg a leszorító anyát (Ø25):</p>	

Szerelés acél (FE) csőre

<p>1) Tisztítsa meg az acél (FE) cső végét, távolítsa el a sorját. Menetes csővég esetén először vágja le a menetes részt, majd azt követően végezze el a csővég tisztítását.</p>	<p>2) Vegye le a leszorító anyát (Ø25), az acetál húzásbiztosítót, a leszorító gyűrűt, az O-gyűrűt és a központosító stucnit a golyóscsap tokos végéről</p>	<p>3) Tegye félre a leszorító anyát (Ø25), az acetál húzásbiztosítót és a központosító stucnit</p>	
<p>4) Helyezze a leszorító anyát (3/4") [21], a fém húzásbiztosítót [20], a leszorító gyűrűt [13] és az O-gyűrűt [12] az acél (FE) csővégre a képen látható sorrendben, ügyelve a leszorító gyűrű [13] helyes irányára:</p>		<p>5) Tolja be az acél (FE) csővéget a golyóscsap tokos végébe, majd húzza meg a leszorító anyát (3/4"):</p>	